

DIMENSIONES DEL PRODUCTO

LYNX™ UNA SOLA ALIMENTACIÓN
J-LX1

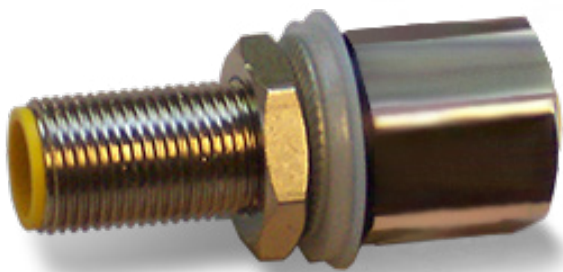

La unión de alimentación única Lynx™ J-LX1 se instala en máquinas de moldeo por inyección para conectar módulos de riel DIN de interfaz de máquina montados dentro del panel de la máquina a los sistemas eDART® o CoPilot fuera del panel de la máquina.

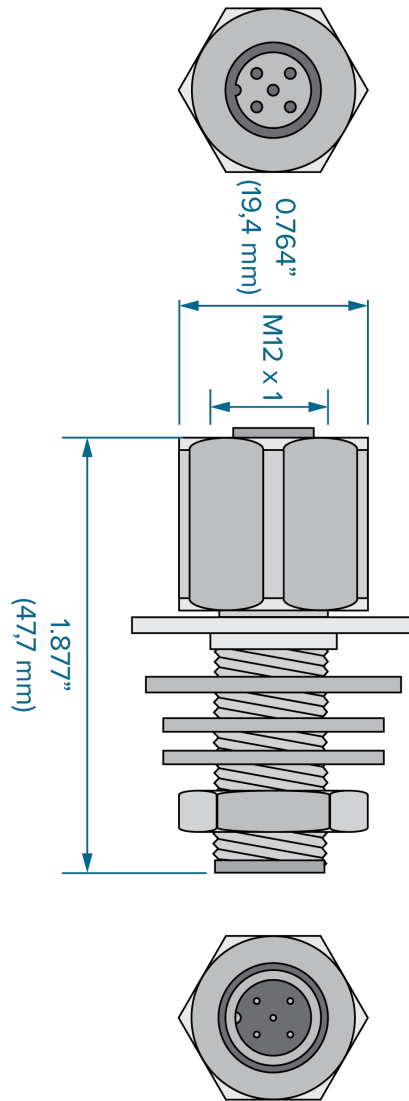

ESPECIFICACIONES TÉCNICAS

El J-LX1 proporciona una conexión Lynx macho y una hembra, lo que permite la unión de dos cables Lynx, uno interior y otro exterior, entre los módulos de interfaz de la máquina instalados y el sistema eDART.

CONEXIONES

Hembra	Lynx de 5 Enchufes
Macho	Lynx de 5 Pines

Cable Compatible

CE-LX5	12, 40, 79, 158, 236, 472"
	(0.3, 1.0, 2.0, 4.0, 12.0 m)

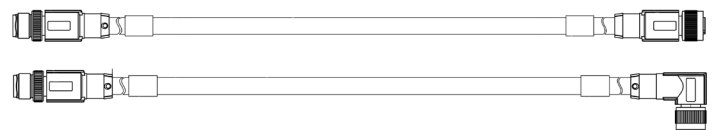

LONGITUD DE PEDIDO DE CABLES

INSTALACIÓN

Consulte en el manual del producto y en la guía de instalación todas las dimensiones; puede descargarlos en línea de www.rjginc.com.

1 J-LX1—Lynx Una Sola Alimentación

2 ID7-M-SEQ o DIN/LX-M—RJG, Inc. Módulos de Interfaz de la Máquina

3 eDART o sistema CoPilot

4 CE-LX5—Lynx Cable

